

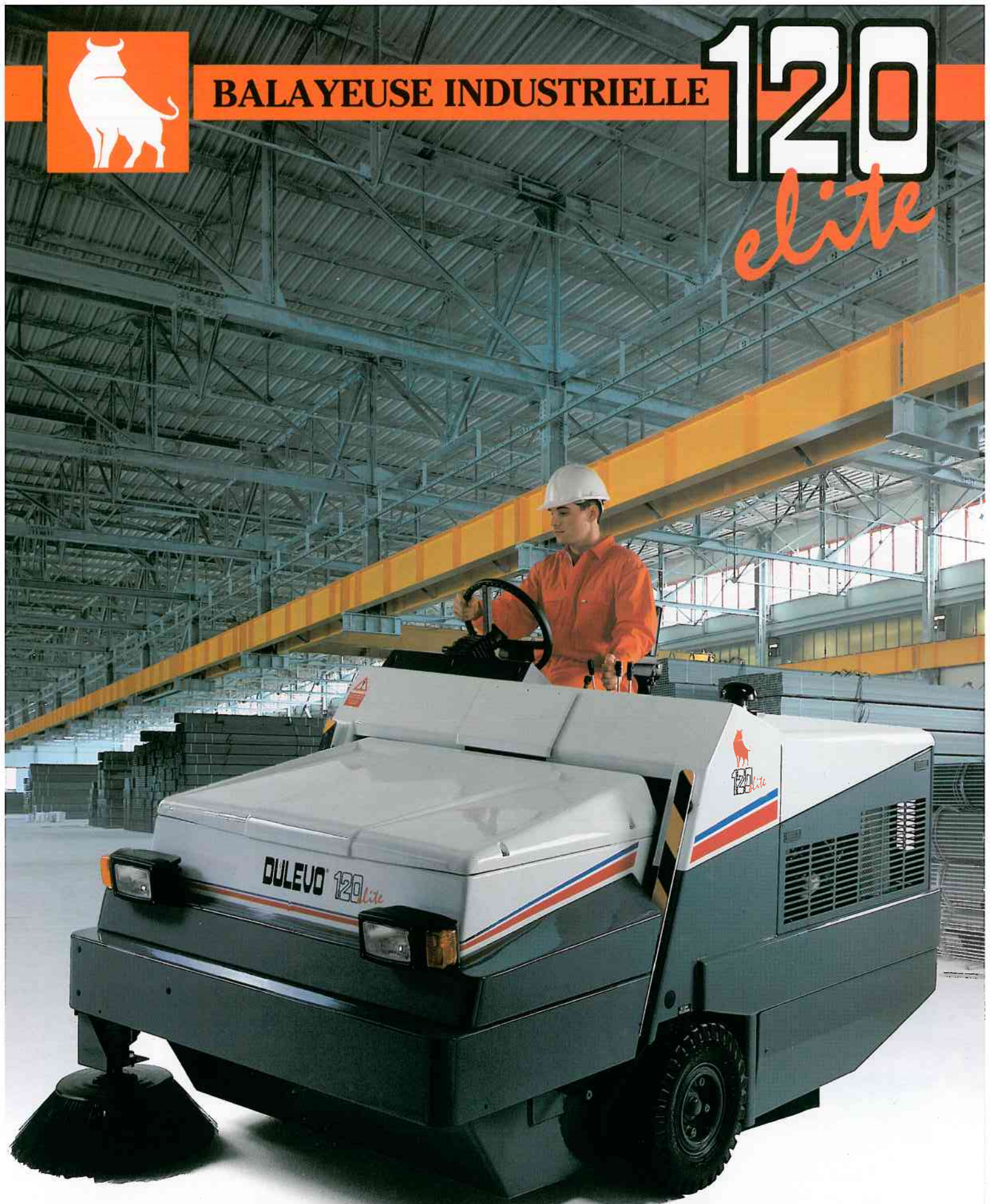

BALAYEUSE INDUSTRIELLE

120
elite



 **DULEVO**®
INTERNATIONAL



Tableau de bord



Le système de filtration

Brosse latérale à vitesse variable



Confort maximum du conducteur



1. Balayage à projection directe, le plus efficace

La 120 Elite ramasse tout, de la poussière la plus fine jusqu'aux déchets les plus lourds que vous puissiez trouver dans une usine. Comme les machines professionnelles, la 120 Elite projette tout ce qu'elle rencontre directement dans un bac situé juste devant la brosse. Celle-ci est à pression réglable pour travailler même sur un sol inégal et jusqu'à usure presque totale des poils.



2. Le média filtrant en feutre polyester imputrescible

Conçu pour retenir tout type de poussière jusqu'à 3 microns, le filtre de la 120 Elite fera correctement son travail dans les ambiances les plus difficiles. La surface de 10 m², disposée en accordéon est constamment disponible. Le feutre polyester est recouvert en amont d'un revêtement microporeux permettant un décolmatage rapide et complet. Facile à démonter et à nettoyer, le filtre aura rarement besoin d'être changé au cours de la vie de la machine, ce qui est un facteur important d'économie et de productivité.

De plus, le filtre de la Elite est homologué en DIN, classe C

CATEGORIE DIN	PERFORMANCE EN MG/M ³ (milligramme par m ³ d'air rejeté)	
U	> 1	Poussière de route-sable
S	1 > 0,1	Poussière de plomb
G	0,1 > 0,01	Contrôle U+S
C (DULEVO)	0,1 > 0,01	Comme Gasec: contrôle amiante, zinc, chrome



3. Un système de décolmatage efficace

Le filtre est vigoureusement secoué dans plusieurs directions. Retenues en surface par le film microporeux, les poussières pénètrent à peine dans le feutre et sont facilement éliminées pour tomber dans la benne. Grâce à ce système, il est rarement nécessaire de démonter le filtre pour le nettoyer en dehors de la machine.



4. Brosse latérale à vitesse variable

Une étude du marché et des conditions dans lesquelles nos machines sont réellement utilisées nous a amenés au réglage progressif de la brosse latérale de 0 à 110 t/mn depuis le poste de conduite. Outre que ce dispositif permet souvent d'éviter une protection antipoussière de la brosse, c'est aussi un facteur important d'économie (jusqu'à 60%) de la brosse.



5. Turbine à grand débit

Située dans la benne à proximité immédiate du filtre, les pertes de charge comme le bruit sont réduits au minimum. Entraînée directement par un moteur hydraulique à régime rapide donc sans courroies, son rendement est optimal.



6. Confort et étude ergonomique du poste de conduite

Le poste de conduite de la 120 Elite a été étudié en fonction des standards fixés par la norme ISO 4523, ce qui se fait de mieux en matière de confort d'utilisation. Toutes les commandes tombent naturellement sous la main. Direction assistée commandée par un volant réglable dans toutes les directions. Siège ajustable en tous sens avec repose-bras, tout est fait pour diminuer le stress des conducteurs, donc améliorer leur productivité.



Tableau de bord



Le système de filtration

Brosse latérale à vitesse variable



Confort maximum du conducteur



1. Balayage à projection directe, le plus efficace

La 120 Elite ramasse tout, de la poussière la plus fine jusqu'aux déchets les plus lourds que vous puissiez trouver dans une usine. Comme les machines professionnelles, la 120 Elite projette tout ce qu'elle rencontre directement dans un bac situé juste devant la brosse. Celle-ci est à pression réglable pour travailler même sur un sol inégal et jusqu'à usure presque totale des poils.



2. Le média filtrant en feutre polyester imputrescible

Conçu pour retenir tout type de poussière jusqu'à 3 microns, le filtre de la 120 Elite fera correctement son travail dans les ambiances les plus difficiles. La surface de 10 m², disposée en accordéon est constamment disponible. Le feutre polyester est recouvert en amont d'un revêtement microporeux permettant un décolmatage rapide et complet. Facile à démonter et à nettoyer, le filtre aura rarement besoin d'être changé au cours de la vie de la machine, ce qui est un facteur important d'économie et de productivité.

De plus, le filtre de la Elite est homologué en DIN, classe C

CATEGORIE DIN	PERFORMANCE EN MG/M ³ (milligramme par m ³ d'air rejeté)	
U	> 1	Poussière de route-sable
S	1 > 0,1	Poussière de plomb
G	0,1 > 0,01	Contrôle U+S
C (DULEVO)	0,1 > 0,01	Comme G avec contrôle amiante, zinc, chrome
ELIMINATION DES PARTICULES REPUTÉES CANCERIGÈNES		



3. Un système de décolmatage efficace

Le filtre est vigoureusement secoué dans plusieurs directions. Retenues en surface par le film microporeux, les poussières pénètrent à peine dans le feutre et sont facilement éliminées pour tomber dans la benne. Grâce à ce système, il est rarement nécessaire de démonter le filtre pour le nettoyer en dehors de la machine.



4. Brosse latérale à vitesse variable

Une étude du marché et des conditions dans lesquelles nos machines sont réellement utilisées nous a amenés au réglage progressif de la brosse latérale de 0 à 110 t/mn depuis le poste de conduite. Outre que ce dispositif permet souvent d'éviter une protection antipoussière de la brosse, c'est aussi un facteur important d'économie (jusqu'à 60%) de la brosse.



5. Turbine à grand débit

Située dans la benne à proximité immédiate du filtre, les pertes de charge comme le bruit sont réduits au minimum. Entraînée directement par un moteur hydraulique à régime rapide donc sans courroies, son rendement est optimal.



6. Confort et étude ergonomique du poste de conduite

Le poste de conduite de la 120 Elite a été étudié en fonction des standards fixés par la norme ISO 4523, ce qui se fait de mieux en matière de confort d'utilisation. Toutes les commandes tombent naturellement sous la main. Direction assistée commandée par un volant réglable dans toutes les directions. Siège ajustable en tous sens avec repose-bras, tout est fait pour diminuer le stress des conducteurs, donc améliorer leur productivité.

La 120 Elite, celle qui offre en série les options des autres

Combinant le style au confort, la sécurité à la fiabilité, le rendement élevé à la protection de l'environnement, Dulevo marque des points dans tous les domaines. Bien sûr, vous trouverez sur la 120 Elite, avec son nouveau styling, beaucoup de détails inédits..., progrès technique oblige, mais vous, les professionnels à qui "on ne la fait pas", retrouverez les composants de haute qualité qui ont permis au nom de Dulevo de devenir ce qu'il est. Vous retrouverez cette même philosophie sur chacune de nos gammes.

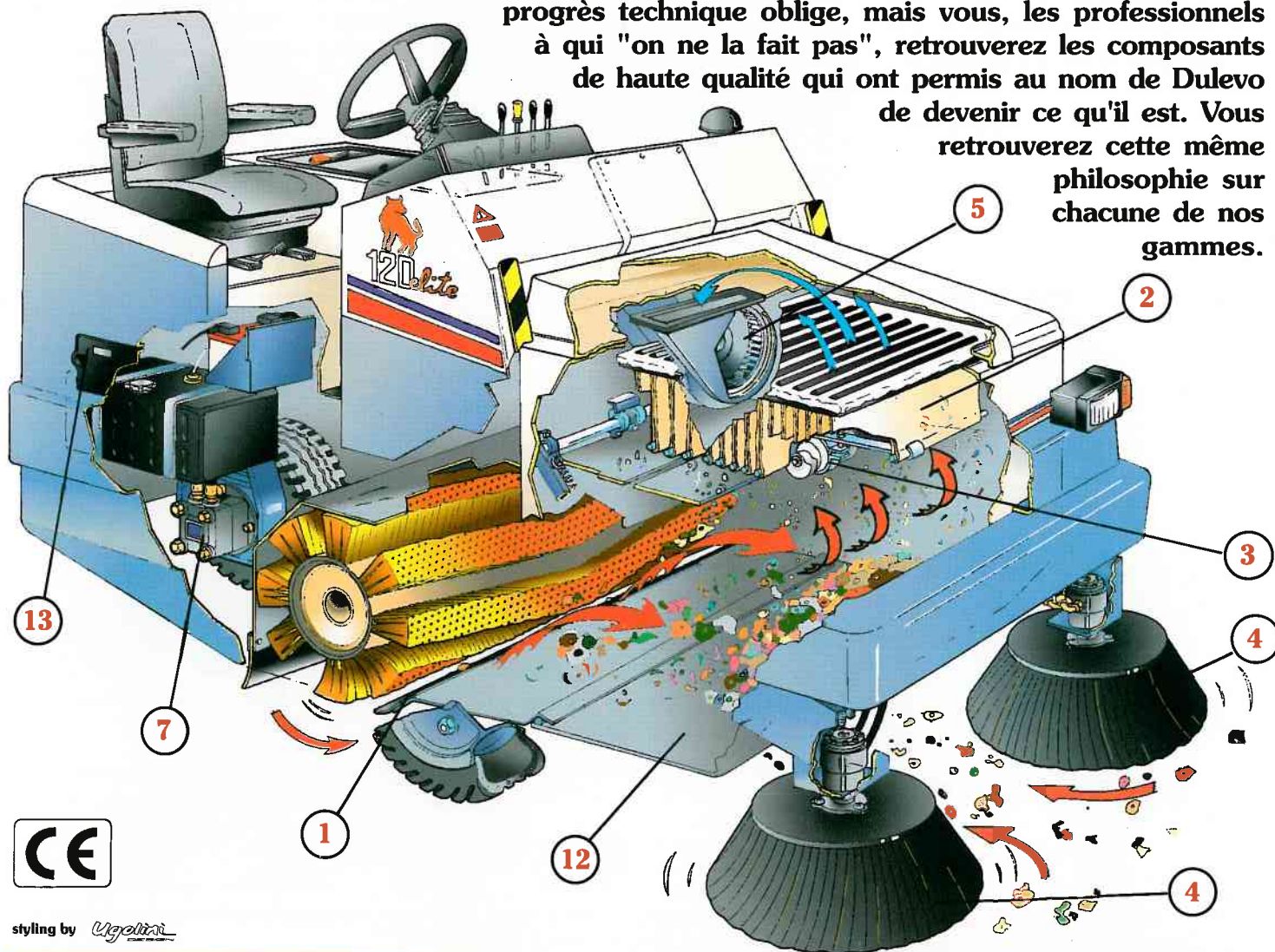

styling by *Ugolin*

CARACTERISTIQUES TECHNIQUES		120 EH	120 DL	120 BF	DIMENSIONS
LARGEUR DE TRAVAIL					
AVEC BALAI CENTRAL SEUL	mm	1200	1200	1200	
AVEC BROSSSE LATÉRALE DROITE	mm	1500	1500	1500	
AVEC BROSSSE LATÉRALE DROITE ET GAUCHE	mm	1800	1800	1800	
AVEC 3EME BROSSSE LATÉRALE	mm	2250	2250	2250	
DIAMÉTRE DES BROSSSES LATÉRALES	mm	600	600	600	
DIAMÉTRE DU BALAI CENTRAL	mm	380	380	380	
CAPACITÉ BENNE À DÉCHETS	litres	450	450	450	
HAUTEUR MAXI DE BENNAGE	mm	1500	1500	1500	
FILTRE POUSSIÈRE LONGUE DURÉE SURFACE	m ²	10	10	10	
VITESSE MAXI	Km/h	10	10	10	
POIDS À VIDE (avec conducteur 70 Kg)	Kg	2150 (avec batterie)	1425	1425	
MOTEUR: TYPE		C.C. AMRE	LOMBARDINI	FORD	
MODELE		-	LDW 1240 (FOCS)	VSG 413	
CYLINDRES		-	4	4	
FUEL		BATTERIE 48 V	DIESEL	ESSENCE/PROPANE	
PUISSANCE MAXI		10 kW (13,6 HP) à 1800 t/min.	21 kW (28,6 HP) à 3000 t/min. 14,2 kW (19,5 HP) à 1850 t/min.	44 kW (60HP) à 5000 t/min. 16,5 kW (22,5 HP) à 1850 t/min.	
PUISSANCE RÉGULÉE		-	-	-	
FREIN DE SERVICE		HYDRAULIQUE	HYDRAULIQUE	HYDRAULIQUE	
FREIN DE PARKING		MECANIQUE	MECANIQUE	MECANIQUE	
ROUES AV		PNEUMATIQUE 5.00/8"	PNEUMATIQUE 5.00/8"	PNEUMATIQUE 5.00/8"	
ROUE AR		A BANDAGE	PNEUMATIQUE 5.00/8"	PNEUMATIQUE 5.00/8"	

120 elite

La B 120 Elite, tout ce que vous pouvez demander à une balayeuse et même un peu plus.

La nouvelle 120 Elite, héritière de l'actuelle i20 dont des milliers d'exemplaires assurent dans le monde entier de bons et loyaux services, s'est vue équiper des tous récents perfectionnements techniques en même temps que sa ligne bénéficiait d'un coup de jeunesse. Le résultat constitue réellement ce qui se fait de mieux en robustesse, en efficacité, en fiabilité, le tout avec un style remis au goût du jour. Etudiée pour satisfaire aux exigences modernes d'hygiène et de propreté des besoins professionnels, la 120 Elite participe de façon évidente à l'amélioration de la productivité comme à la protection de l'environnement. Le principe de fonctionnement "à projection directe avant" est utilisé sur la 120 Elite comme sur toutes les Dulevo. C'est du reste le seul possible et rentable sur des machines professionnelles où le travail doit rester longtemps efficace même après usure partielle des brosses. Le principe est simple : une (ou deux) brosse latérale projette les débris vers



le centre de la machine où ils sont projetés par une brosse de grand diamètre à axe horizontal directement dans une benne à déchets. La poussière, désincrustée et soulevée par la brosse est aspirée par une turbine à grand débit à travers un filtre en feutre polyester non tissé qui retient les poussières et ne laisse passer que l'air propre. Offerte en 4 versions: batterie, essence, propane ou diesel, il se trouve toujours une version de la 120 Elite correspondant à chaque type d'application. Il est proposé un toit de protection ou une cabine. Cette dernière, munie d'un revêtement anti-bruit est équipée d'un circulateur d'air bi-directionnel et en option d'un chauffage ou d'une climatisation offrant un superconfort aux utilisateurs même dans les conditions les plus sévères. Tous ces facteurs font de la 120 Elite l'un des fleurons de la gamme Dulevo dont l'efficacité, la fiabilité et la robustesse ne sont plus à prouver.

Les Dulevo, une technologie avancée pour un monde plus propre

Depuis de nombreuses années, DULEVO s'est affirmé dans le monde entier comme le champion des matériels de nettoyage industriels leaders dans chaque segment. Offrant à la fois une gamme de balayeuses industrielles, de balayeuses de voirie et d'autolaveuses, DULEVO est le seul fabricant au monde à couvrir ces 3 segments



si spécifiques du marché. Un réseau de revendeurs-importateurs assure à DULEVO une présence et une assistance mondiales. Chaque jour des centaines de spécialistes compétents et consciencieux sillonnent les routes, assurant conseil et démonstration, livraison ou maintenance pour la notoriété de DULEVO.



BALAYEUSES INDUSTRIELLES



De la compacte travaillant sur 750 mm de large jusqu'à la balayeuse géante de 5 m³ de capacité, toute hydraulique, notre gamme peut satisfaire à tous les besoins industriels. Elles sont disponibles en version électrique, essence, propane ou diesel.



BALAYEUSES DE VOIRIE



Notre gamme de balayeuses pour usage en voirie ou en zones piétonnes, utilise le principe "mécanisme aspirant" depuis la petite 1200 mm avec cabine jusqu'à la grosse de 6 m³ de capacité.



AUTOLAVEUSES



Une gamme complète depuis 435 mm de largeur de travail jusqu'à 1200 mm à conducteur porté, toutes fonctionnent sur batteries et les plus petits modèles sont même offerts sur secteur 220 V.

DULEVO[®]
FRANCE

Société anonyme au capital de 700 000 €
Siret 326 205 176 00067
Espace Entreprises Mâcon Loché
321, rue St-Véran - 71009 Mâcon Cedex

Tél. 03 85 34 60 74 - Fax 03 85 29 26 20
E.mail: info@dulevo.fr - Site: www.dulevo.fr

REVENDEUR



DULEVO[®]
INTERNATIONAL